

Die iParker MultiBase 2072i und 2078i

Die neue Generation

Das Parken von morgen beginnt mit KLAUS Multiparking und den ersten intelligenten MultiBase-Parksystemen der Welt:

- wartungsarm
- umweltfreundlich
- wirtschaftlich
- langlebiger und noch zuverlässiger

Einfach smart!

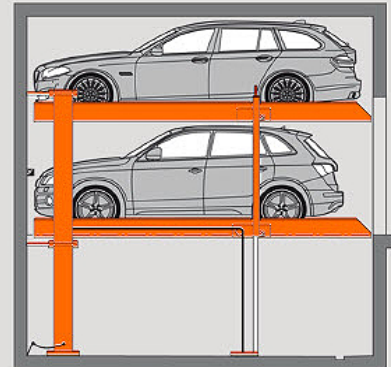

multibase 2072i

Der Typ MultiBase 2072i ist einer der komfortabelsten Parker, da sich durch die versetzte Standsäule die Fahrzeurtüre weiter öffnen lässt und dadurch ein bequemes Ein- und Aussteigen gewährleistet wird. Gegenüber anderen Anbietern zeichnet sich die MultiBase 2072i durch ihren 5-cm-Massvorteil aus. Dadurch sind bei gleichen Raummassen höhere Fahrzeuge möglich.



Vielfalt

Viele Abstellmöglichkeiten!
Bei Grubentiefen zwischen 170 und 235 cm stehen neun verschiedene Varianten zur Verfügung.

Fahrzeugmaße:

Höhen 150 – 215 cm,

Längen 500 – 520 cm.

Für XXL-Autos (SUVs) bestens geeignet:

Einzelbühne bis zu 3,0 to.,

Doppelbühne bis zu 2,6 to.

Komfort

Stellplatzbreite bis 270 cm

Bequemes Ein- und Aussteigen

Waagerechtes Befahren aller

Parkebenen

SmartHome

Auf Wunsch ist eine Bedienung per Smartphone-App möglich

E-Mobility

Stellplätze können mit E-Ladestation ausgerüstet werden

Optik

Die Plattformbeläge AluLong-Life, EasyWalk oder Standard-Grip sind möglich

Die iParker MultiBase 2072i und 2078i

Aus einer Studie wird Realität

Neben dem MultiBase 2072i mit geraden Plattformen gibt es mittlerweile auch das Raumwunder MultiBase 2078i mit einer geneigten Plattform.

multibase 2078i

Gegenüber anderen Systemen zeichnet sich die MultiBase 2078i durch die geringe Einbauhöhe aus. Dies wird durch das Schrägstellen der Plattformen ermöglicht. Die MultiBase 2078i spart richtig Platz! Und trotz geringerer Höhe sind mehr Traglast, Stellplatzfläche und Komfort möglich. Die versetzte Standsäule macht es möglich, dass sich die Fahrzeugtüre weiter öffnen lässt und gewährleistet dadurch ein bequemes Ein- und Aussteigen.

Weiterer Pluspunkt: Mit dem MultiBase 2078i können Schwergewichte abgestellt und je nach Ausführung Fahrzeuge bis zu einer Höhe von 215 cm geparkt werden.



E-Parking:

Ladestationen dort aufzustellen, wo das Fahrzeug längere Zeit steht. Wir bieten hierzu die passende Lösung: eine Modifizierung zum sog. "e-parking".

Diese Modifizierung besteht aus einer Energiekette, flexiblen Stromkabeln, zwei Klemmdosen sowie einem Trägersystem. Damit ist die Grundlage geschaffen, dass eine Fachfirma für Ladetechnik, schnell und einfach ihre Komponenten montieren und anschliessen kann. Natürlich besteht auch die Möglichkeit diese Modifizierung später nachzurüsten.

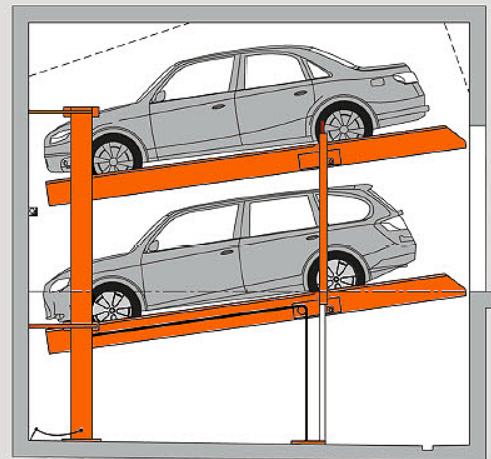

Vielfalt

Viele Abstellmöglichkeiten!

Bei Grubentiefen zwischen 170 und 235 cm stehen neun verschiedene Varianten zur Verfügung.

Fahrzeugmaße:

Höhen 150 – 215 cm,

Längen 500 – 520 cm.

Für XXL-Autos (SUVs) bestens geeignet:

Einzelbühne bis zu 3,0 to.,

Doppelbühne bis zu 2,6 to.

Komfort

Stellplatzbreite bis 270 cm

Bequemes Ein- und Aussteigen

Waagerechtes Befahren der oberen Park-ebenen

SmartHome

Auf Wunsch ist eine Bedienung per Smartphone-App möglich

E-Mobility

Stellplätze können mit E-Ladestation ausgerüstet werden

Optik

Die MultiBase 2078i kann mit den Plattformbelägen AluLongLife, EasyWalk oder StandardGrip ausgestattet werden